

Vision®快装刚性接头 Q01

1 产品描述

1.1 规格

- DN65-200

1.2 管道

- GB/T3019、GB/T8163碳钢管，用于其他材质与壁厚的管道，请咨询上海威逊。

1.3 最大工作压力

- 全真空至2.5MPa(25bar)/365Psi
- 工作压力取决于材质，壁厚和管道规格

1.4 功能

- 连接碳钢管，管件或阀门沟槽满足GB5135.11
- 提供刚性连接，限制轴向或角向位移



2 认证



3 部件材质

3.1 外壳: 球墨铸铁，满足 GB/T 1348，牌号QT450-12

3.2 表面涂层 (确定选项)

- 红色 环氧树脂
- 热镀锌

3.3 密封圈:

- EPDM (三元乙丙): 适用于冷水、热水、弱酸、无油空气，适用温度-40°C至125°C
- 更多密封圈材质，请咨询上海威逊

3.4 螺栓

- 碳钢高强度螺栓，电镀锌
- GB/T3098.1, 8.8级

3.5 螺母

- 碳钢高强度螺母，电镀锌
- GB/T3098.2, 8级

Vision®快装刚性接头 Q01

4 尺寸

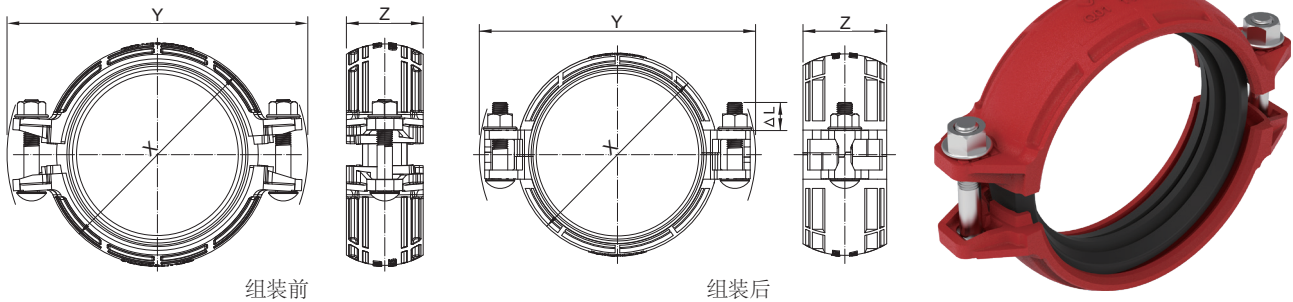

规格 mm		工作压力 Mpa	管端力 N	管端间隙 mm	螺栓/螺母		安装前		安装后		Z mm	ΔL mm	约重 kg
公称	外径				规格	数量	X mm	Y mm	X mm	Y mm			
65	76.1	2.5	11371	7.14	M10x55	2	105	154	96	145	49.0	31	0.7
80	88.9	2.5	15518	7.14	M10x55	2	118	167	109	158	49.0	31	0.8
100	114.3	2.5	25652	7.14	M10x60	2	144	194	134	184	50.0	32	1.0
150	165.1	2.5	53521	7.14	M12x70	2	198	256	188	246	51.0	34	1.6
200	219.1	2.5	94257	7.81	M16x90	2	258	331	246	319	59.0	42	3.0

- Q01为刚性接头，不能补偿管道的热胀冷缩及沉降，管端间隙仅用于管道布置。
- 工作压力与管端力是基于标准管、标准滚制或切制沟槽计算得出的全部内部和外部载荷的总和。
- 安装指导请参见AZ-1453号安装资料。